



## Высокочастотные вибраторы

### Серии EL

Частота вибраций 12 тыс.  
Встроенный преобразователь

Надёжные  
Удобные

Долговечные  
Водонепроницаемые

Быстрые  
Встроенный УЗО

## Введение

---

- Ознакомьтесь с данной инструкцией перед использованием оборудования.
  - Высокочастотный глубинный вибратор серии EL имеет встроенный преобразователь частоты тока, позволяет работать с максимальной производительностью и увеличить скорость обработки жидкого бетона. А встроенный в вибрирующий наконечник асинхронный электродвигатель повышает долговечность и надежность оборудования. От утечки тока поможет встроенный УЗО.
- 

## Условия эксплуатации

---

### ПРИМЕЧАНИЕ:

- Температура эксплуатации - от -15 до +40 по Цельсию.  
Относительная влажность воздуха до 80% .
  - При нарушении условий эксплуатации производитель не несет гарантийные обязательства за выход из строя оборудования.
- 

## Описание

---

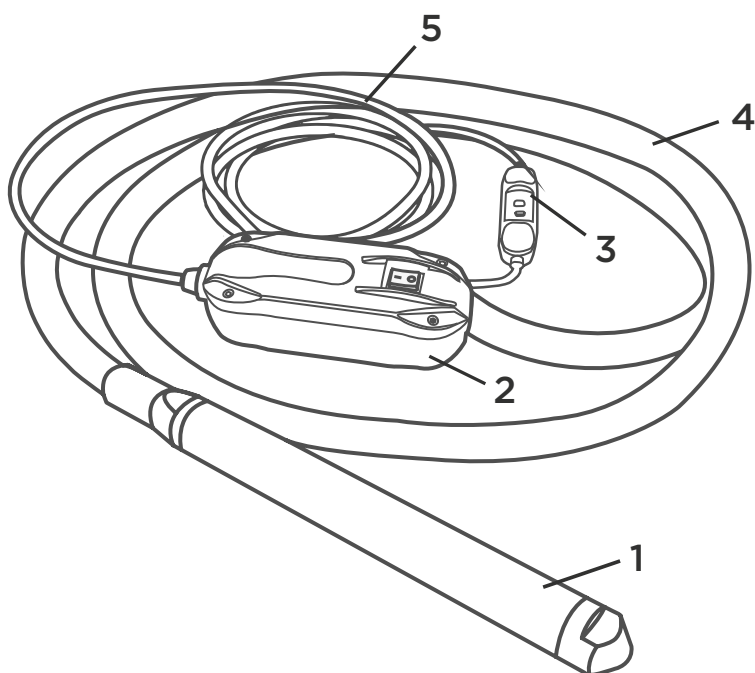

1. Наконечник
2. Блок преобразователя
3. УЗО
4. Защитный рукав
5. Кабель питания

### ПРИМЕЧАНИЕ:

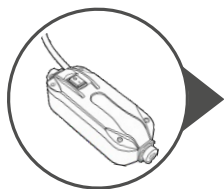

Глубинный вибратор EL50 «М» отличается креплением преобразователя на быстросъемных муфтах.

---

Модель	EL40	EL50	EL60
Диаметр наконечника (мм)	40	50	60
Длина рабочей части наконечника (мм)	400	430	500
Длина защитного рукава (мм)	4500	4500	4500
Напряжение (В)	220	220	220
Частота колебаний (мин)	12000	12000	12000
Частота тока (Гц)	50	50	50
Производительность (м <sup>3</sup> /ч)	25	35	45
Тип электродвигателя	асинхронный	асинхронный	асинхронный
Длина питающего кабеля (мм)	14500	14500	14500
Номинальный входной ток (А)	3,5	5,5	7,5
Масса	15	17	19
Масса в упаковке	17	19	21
Габариты в упаковке (д/ш/в), мм	850x690x110	850x690x110	850x690x110
Класс защиты	IP67	IP67	IP67

## Транспортировка

### ПРИМЕЧАНИЕ:

- Во время транспортировки необходимо предотвратить механические воздействия на оборудование.

## Подключение и эксплуатация

### ПРИМЕЧАНИЕ:

- Оборудование необходимо подключать к источнику питания 220-230В с частотой 50 - 60Гц .
- После подключения вилки питания, нажмите кнопку «RESET» (красная кнопка) на УЗО для включения защиты от утечки тока. Нажатие желтой кнопки «TEST» отключает защиту (Не рекомендуется).
- Включение двигателя вибрации в Наконечнике осуществляется нажатием красной кнопки на преобразователе в положение «|»
- После завершения работы вибратора в бетоне, необходимо установить красную кнопку в положение «○»

## Меры предосторожности

---

### ПРИМЕЧАНИЕ:

- При работе используйте резиновую обувь и изолирующие резиновые перчатки
  - Устройство нельзя тянуть за провод питания.
  - На кабеле питания не должно быть оголенных и поврежденных участков изоляции. Не допускается складирование предметов и проезд колесной техники по проводу. Не допускается подвешивать устройство за кабель питания.
  - При работе, радиус изгиба защитного рукава должен быть не более 25см. Рукав не должен иметь повреждений и отслоений резины. По мере износа защитного рукава требуется его замена.
  - При включении режима вибрации наконечник должен быть полностью погружен в бетон для рассеивания энергии и тепла создаваемого внутри наконечника. В противном случае работа вне бетона вредит устройству.
  - Устройство вибратора имеет защиту от влаги. Его можно мыть под водой (кроме шнура питания и УЗО) .
  - Не разбирайте устройство без согласования с производителем. Несогласованный ремонт влечет за собой снятие оборудования с гарантии.
  - Не подвергайте резиновые детали устройства воздействию тепла, гсм, и острых предметов.
- 

## Утилизация

---

### ПРИМЕЧАНИЕ:

- Утилизация деталей устройства проводится в соответствии с законодательством региона эксплуатации устройства.
-

## Гарантийные обязательства:

- Продавец гарантирует исправную работу оборудования в течении 12 месяцев со дня приобретения через торговую сеть, если условия эксплуатации соответствовали данному руководству, оборудование не имеет механических повреждений и следов несанкционированного вмешательства.
- Продавец обязуется в течении гарантийного срока устранять все неисправности, возникшие не по вине потребителя.
- При покупке оборудования убедитесь в наличии штампа продавца, отметки даты выпуска и / или даты продажи, а также в отсутствии внешних повреждений.
- Гарантийный срок в двенадцать месяцев и считается от даты изготовления в случае отсутствия штампа продавца с указанием даты продажи.
- Указанные выше гарантийные обязательства не распространяются на опции, а также на расходные материалы и быстроизнашивающиеся элементы оборудования.
- В руководстве производитель и/или продавец предоставляют схему расположения деталей, исключительно в справочных целях. Ни производитель, ни продавец не делают никаких заверений, не дают никаких гарантий покупателю о том, что схемы являются достаточным инструментом для самостоятельной квалификационной замены частей или ремонта оборудования покупателем.
- Производитель и/или продавец заявляют, что любой ремонт и замена частей должна проводиться квалифицированными техническими специалистами. покупатель берет на себя все риски и ответственность за самостоятельный ремонт оригинальной установки и за замену у нее частей, а также за последствия замены ремонта своей установки.
- Ознакомьтесь с положением по оценке гарантийного случая

## Изготовитель:

**DALIANWUHUAN IMPORT AND EXPORT CO., LTD, China**  
Tel: (0411) 8281 67 82 Fax: (0411) 8281 67 82  
по заказу компании ООО «СибТоргСервис» (Новосибирск)

## Сервисный центр:

630040, г. Новосибирск, ул. Кубовая, 38. Тел: +7 (383) 203-79-79  
117405, г. Москва, Дорожная улица, д. 54, корп 4 стр. 1  
Тел:8 (991) 446-69-36